

KiDS
TUmama

User Manual
说明书
取扱説明書

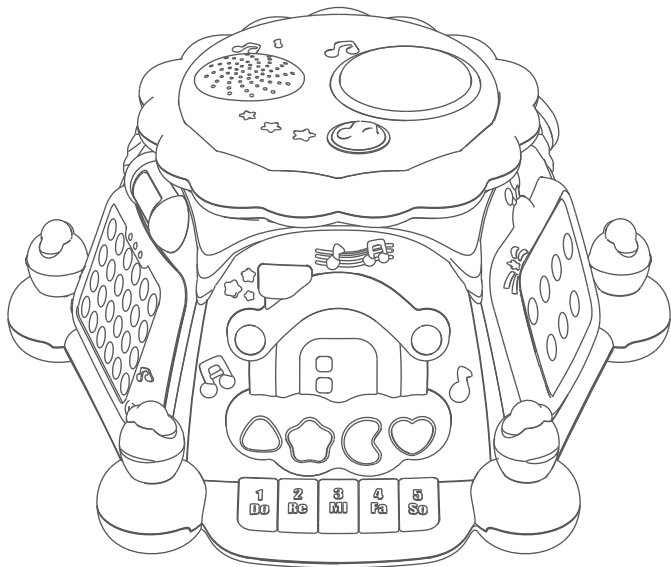

Model: TM178
Version: V1.7

CONTENTS / 目录 / もくじ

English	2-10
中文	11-18
日本語	19-26

I 、 The Top of Music Box

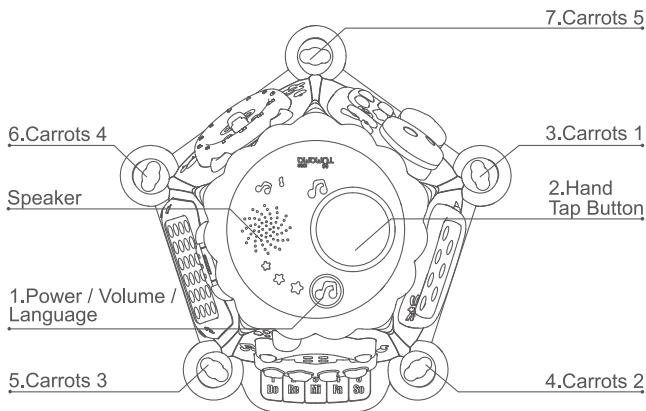

II 、 Music Hall

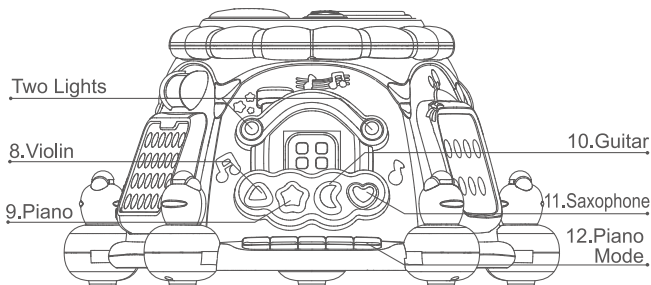

III、 Learning TV

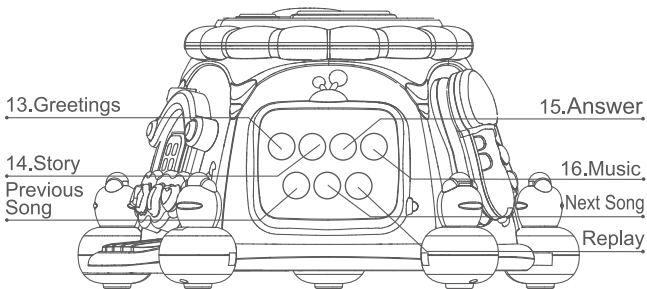

IV、 Telephone

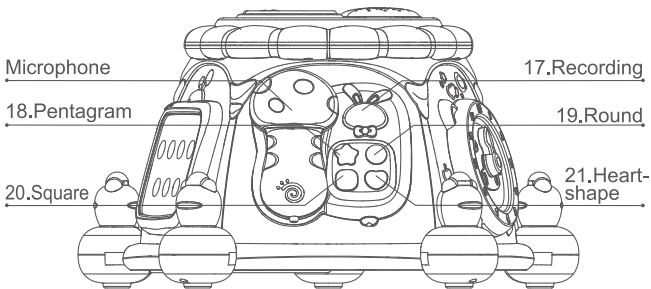

V、Clock

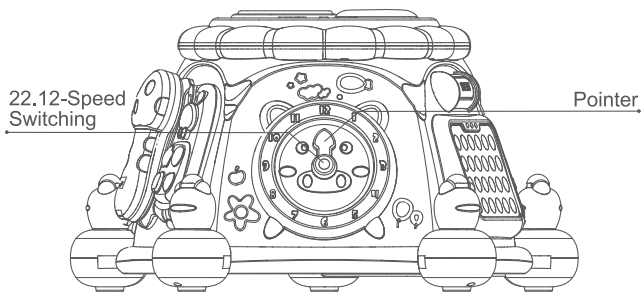

VI、Cognitive Mobile Phone

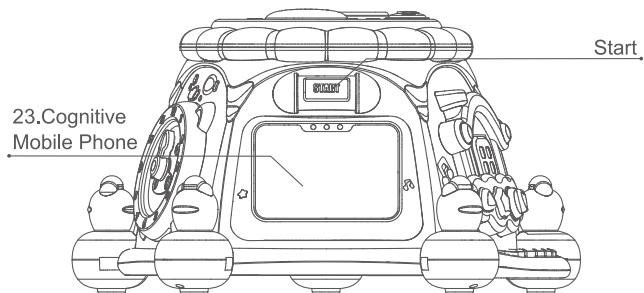

English

I 、 The Top of music box

1.Power / Volume / Language

Press it to turn on, the highest volume is default, press it again to down the volume, then press it again to shut down the device.

Notes: Press it for 10 seconds to change language between Chinese and English, (The default language is Chinese)

2.Hand Tap Button

Press play mode 1, each press to switch to the next mode, cycle:

Mode 1: Drums 1

Mode 2: Drums 2

Mode 3: Drums 3

3-7.Carrots 1 / Carrots 2 / Carrots 3 / Carrots 4 / Carrots 5

pull out the carrots 1, play sound effect 1

pull out the carrots 2, play sound effect 2

pull out the carrots 3, play sound effect 3

pull out the carrots 4, play sound effect 4

pull out the carrots 5, play sound effect 5

II 、 Music Hall

8.Violin

Press it to play, press it again to the next one.

5 violin songs, played in order.

9.Piano

Press it to play, press it again to the next one.

5 piano accompaniment,played in order.

10.Guitar

Press it to play, press it again to the next one.

5 guitar accompaniment,played in order.

11.Saxophone

Press it to play, press it again to the next one.
5 saxophone songs, played in order.

12.Piano Mode

Press the keys to play the corresponding music.
Press the first key to play "Do".
Press the second key to play "Re".
Press the third key to play "Mi".
Press the fourth key to play "Fa".
Press the fifth key to play "So".

III 、 Learning TV

13.Greetings

Click to play the "Greetings", and play it automatically after the play.
"Greeting Song".

14.Story

Press to play "Story", and play it automatically after the play."Story 1"
In this mode, press the previous and next to cycle play in order.

1. Story 1
2. Story 2
3. Story 3

In this mode, press the replay button to repeat the story of the last play.

15. Answer

Press it once to play "Answer", after the play is finished, it will play
"Answers 1"automatically. In this mode, press the previous and next to
cycle play in order.

1. Answers 1
2. Answers 2
3. Answers 3

In this mode, press the replay button to repeat the previous encyclopedia.

16. Listen to music

Press to play "Music", play automatically "Music 1".after the play is
finished.In this mode, press the previous and next to play in order.

1. Music 1
2. Music 2
3. Music 3

4. Music 4
5. Music 5

In this mode, press the replay button to repeat the last played music.

IV、Telephone

17.Recording

Press the "record" button to begin, say something to the microphone, after recording, the box will play back what you said three times.

18.Pentagram

Press to play "Ring 1", then press to play "Pentagram", next press to play "Green", the light of the hand drum is cycled bright green light.

19.Round

Press to play "Ring 2", then press to play "Round", next press to play "Yellow" the light of the hand drum is cycled bright yellow light.

20.Square

Press to play "Ring 3", then press to play "Square", next press to play "Orange" the light of the hand drum is cycled bright orange light.

21.Heart-shape

Press to play "Ring 4", then press to play "Heart -Shape", next press to play "Red", the light of the hand drum is cycled bright red light.

V、Clock

22.12-Speed Switch

Dial the clock hands to the corresponding position to play the corresponding tone:

VI、Cognitive Mobile Phone

23.Cognitive Mobile Phone

Mode Looping: Mode 1 - Mode 2 - Mode 3, and play the

corresponding prompt tone at the same time.

Mode 1: Looking for the letters, press it, and then play twenty-six letters randomly.

After playing the letter prompt tone, press the letter on the screen, play the prompt tone when the correct sound and play the letter prompt tone again, play the prompt tone and play the letter sound again when the error occurs, automatically re-randomly play the letter sound after 2 errors, (Note: After playing the letter prompt tone, press the WY button, press 1 time is “W”, press twice quickly is “Y”, the same to “XZ” button)

Mode 2: Play “ songs of letters”

Mode 3: Automatically play 26 letters in sequence, loop 2 times.

Battery Installation Diagram

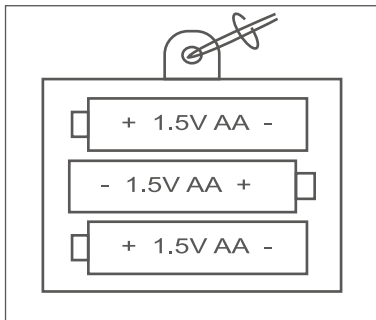

Battery installation method

1. Confirm that the toy's power is turned off.
2. Locate the battery cover on the bottom of the toy and loosen the screw with a screwdriver.
3. Load three new 1.5V “AA” batteries as indicated in the battery compartment. (Recommended to use a new alkaline battery

to get the best performance from the product).

4. Replace the battery cover and tighten the screws.

Battery Notices

1. This product uses 3 1.5V "AA" non-rechargeable batteries;
2. The battery should be taken out and loaded in accordance with the polarity and voltage signs on the toy battery box. The battery should not be short-circuited.
3. Non-rechargeable batteries cannot be charged;
4. Different types of batteries or old and new batteries cannot be mixed to use;
5. Only the same or equivalent battery as the recommended battery can be used;
6. The used battery should be taken out of the toy. If it is not used for a long time, please take out the battery in the toy;
7. The power terminals must not be short-circuited;
8. Cannot connect to more than the recommended number of power supplies.

Common Troubleshooting

If there is a sudden crash in the course of the game, please take the following steps to troubleshoot:

1. Turn off the device;
2. Take out the battery, shut down power supply;
3. Leave the device for a few minutes before reloading the battery;
4. Reset;
5. If you can't troubleshoot it, please try new batteries again.

Maintenance

1. Wipe the surface with a soft dry cloth to keep the toys clean.
2. Avoid direct sunlight and keep away from any heat sources.
3. Please take out the battery when you are not using it for a long time.
4. Do not collide with hard objects or attempt to disassemble the device.

5. Do not immerse the toy in water and avoid dampness.

keep this instruction for future reference, as it contains important information.

If no operation after 30 minutes, it will play sleep sound and then power off automatically.

一、音乐盒顶部

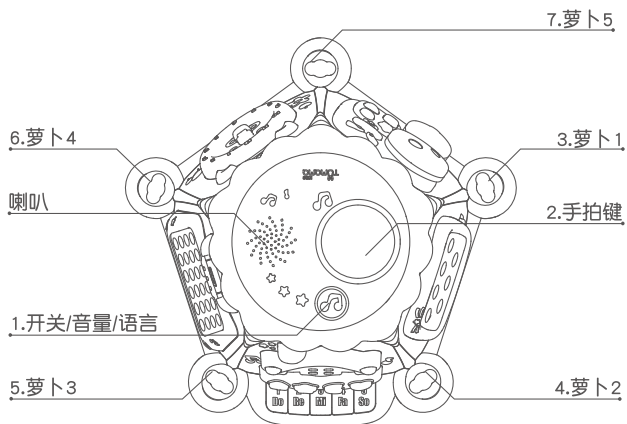

二、音乐厅

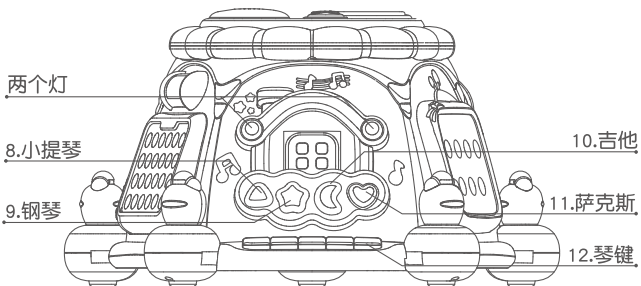

三、学习电视机

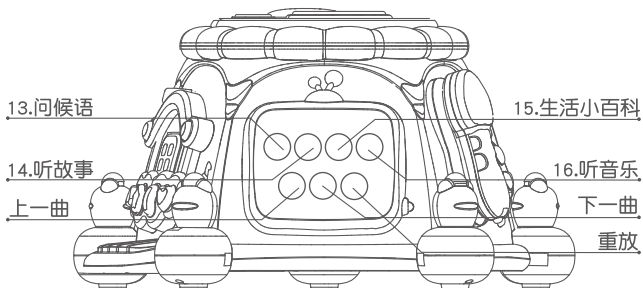

四、电话

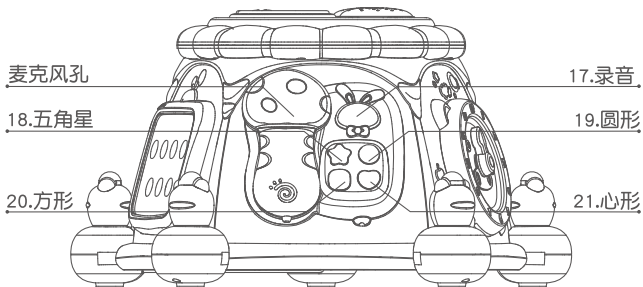

五、时钟

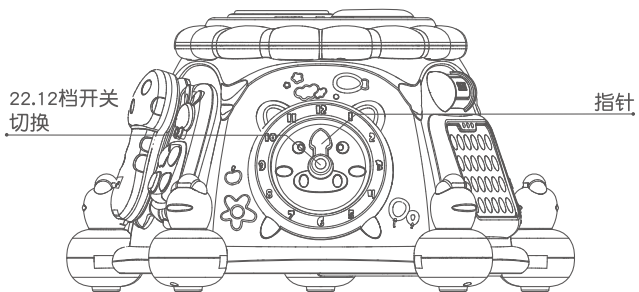

六、认知手机

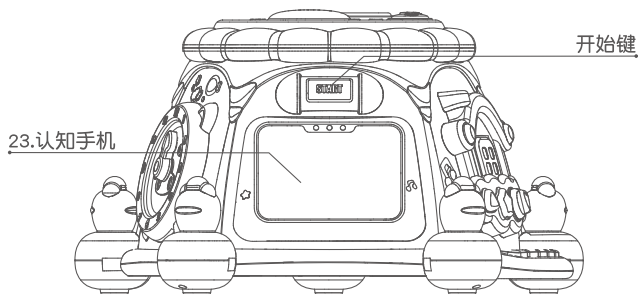

中文

一、音乐盒顶部

1.开关/音量/语言

按一下开机，默认大音量，按一下切换小音量，再按一下关机。

注：长按，10秒钟切换中英文模式，切换成功时播放相应的提示音（开机默认中文）

2.手拍键

按一下播放模式1，每按一下切换下一个模式，循环：

模式1：鼓声1

模式2：鼓声2

模式3：鼓声3

3-7.萝卜1/萝卜2/萝卜3/萝卜4/萝卜5

往外拔一下萝卜，按下列模式顺序播放，循环：

模式一：拔萝卜

模式二：音效1

模式三：音效2

模式四：音效3

模式五：音效4

模式六：音效5

二、音乐厅

8.小提琴

按一下播放，再按切换到下一首。

5首小提琴，按顺序播放。

9.钢琴

按一下播放，再按切换到下一首。

5首钢琴，按顺序播放。

10.吉他

按一下播放，再按切换到下一首。

5首吉他，按顺序播放。

11.萨克斯

按一下播放，再按切换到下一首。
5首萨克斯，按顺序播放。

12.琴键

按下琴键分别播放相对应的音乐。

第一个琴键播放“Do”。

第二个琴键播放“Re”。

第三个琴键播放“Mi”。

第四个琴键播放“Fa”。

第五个琴键播放“So”。

三、学习电视机

13.问候语

播放“礼貌问候语”，播放完毕自动播放“礼貌问候语歌”。

14.听故事

播放“听故事”，播放完毕自动播放“故事1”。该模式下，按上、下一曲循环下列顺序播放：

1. 故事1

3. 故事3

2. 故事2

该模式下按重放按键，重复一次上个播放的故事

15.生活小百科

播放“生活小百科”，播放完毕自动播放“小百科1”。该模式下，按上、下一曲循环下列顺序播放：

1. 小百科1

3. 小百科3

2. 小百科2

该模式下按重放按键，重复一次上个播放的小百科

16.听音乐

播放“听音乐”，播放完毕自动播放“音乐1”。该模式下，按上、下一曲循环下列顺序播放：

1. 音乐1
2. 音乐2
3. 音乐3

4. 音乐4
5. 音乐5

该模式下按重放按键，重复一次上个播放的音乐

四、电话

17.录音

按一下“录音”键，播放开始录音，录音对着麦克风孔说想要说的内容，录完以后播放录音内容3次。

18.五角星

按一下播放“铃声1”，再按一下播放“五角星”，再按一下播放“绿色”，手拍鼓的灯循环亮绿色灯光。

19.圆形

按一下播放“铃声2”，再按一下播放“圆形”，再按一下播放“黄色”，手拍鼓的灯循环亮黄色灯光。

20.方形

按一下播放“铃声3”，再按一下播放“方形”，再按一下播放“橙色”，手拍鼓的灯循环亮橙色灯光。

21.心形

按一下播放“铃声4”，再按一下播放“心形”，再按一下播放“红色”，手拍鼓的灯循环亮红色灯光。

五、时钟

22.12档开关切换

拨钟表指针到相应位置播放相应的提示音：

六、认知手机

23.认知手机

循环：模式一→模式二→模式三，同时播放相应的提示音。

模式一：找字母交互，按一下播放提示音“小朋友我们一起来玩找字母游戏吧”，接着随机播放二十六个字母。

播放字母提示音完毕，按屏幕上字母，正确时播放提示音+再次随机播放字母提示音，错误时播放提示音+再次播放字母音，错误2次后自动重新随机播放字母提示音，（注：播放字母提示音完毕，按屏幕上字母的时候，WY按键，按一次是W，快速按2次是Y，XZ按键，按一次是X，快速按2次是Z）。

模式二：播放“字母歌”。

模式三：自动按顺序播放26个字母，循环2次。

电池安装示意图

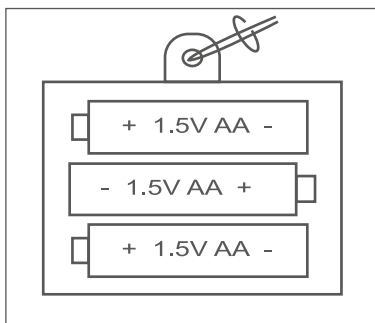

电池安装方法

1. 确认已关闭玩具的电源。
2. 在玩具底部找到电池盖，用螺丝刀把螺丝拧松。
3. 按照电池室内的指示装入3个新的1.5V“AA”电池。（建议使用新的碱性电池以便发挥产品的最佳性能）
4. 重新盖上电池盖并拧紧螺丝。

电池注意事项

1. 产品使用3节1.5V“AA”非充电电池；
2. 电池取出和装入应按玩具电池室上的极性和

- 电压标志进行正确操作，电池不应短路；
3. 非充电电池不能充电；
 4. 不同类型的电池或新旧电池不能混用；
 5. 只有和推荐电池相同或者等效的电池方可使用；
 6. 用尽的电池应从玩具中取出，若长期不使用，请将玩具中电池取出；
 7. 电源端子不得短路；
 8. 不能连接到多于推荐数量的电源上。

常见故障排除

如在游戏的过程中突然出现死机现象，请按以下步骤排除故障：

1. 关闭主机；
2. 取出电池，中断电源；
3. 将主机放置数分钟，再重新装入电池；
4. 重新开机；
5. 如果还不能排除故障，请更换新的电池，再尝试。

维护与保养

1. 用柔软的干布擦拭表面，保持玩具的清洁。
2. 避免阳光直射，远离任何热源。
3. 当长时间不用时，请将电池取出。
4. 不可与硬物相碰撞，或试图拆卸主机。
5. 不可把玩具浸在水中，并避免受潮。

本说明书包含主要信息，请妥善保管以备日后查看。

注：30分钟没有操作任何按键，播放休眠音后关机。

一、オルゴールトップ

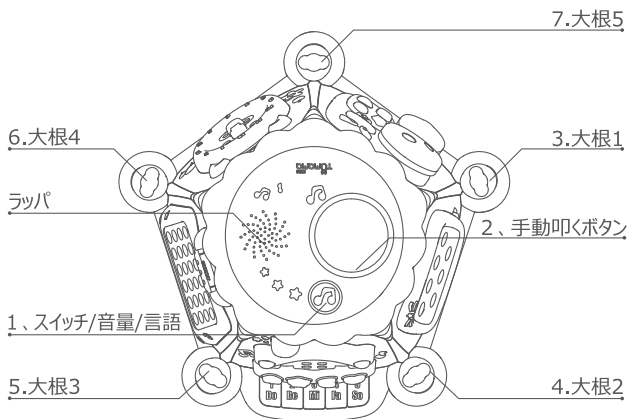

二、音楽ホール

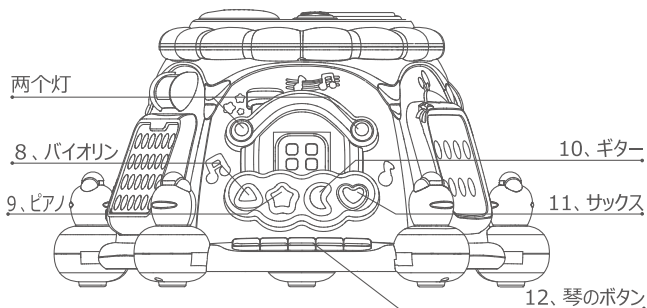

三、勉強テレビ

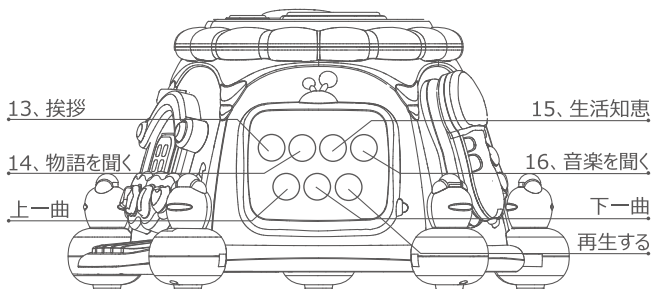

四、電話

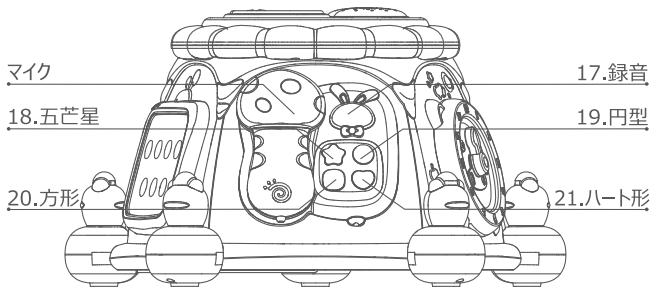

五、時鐘

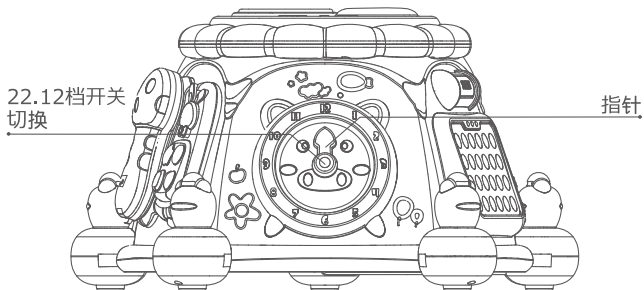

六、携帯を認知する

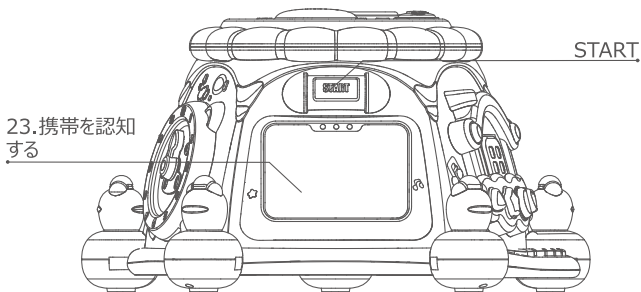

日本語

一、オルゴールトップ

1、スイッチ/音量/言語

一回押すと、デフォルトで大音量、一回押すと、小音量を切り替え、もう一回押すと、オフになります。

備考：長押しして、10秒で中国語と英語モードを切り替え、切り替え成功時に対応する提示音が再生します。

2.手動叩くボタン

再生モード1を押して、押すごとに次のモードに切替、循環します：

モード1：ドラム音1

モード2：ドラム音2

モード3：ドラム音3

3-7.大根1/大根2/大根3/大根4/大根5

外へ大根を抜いて、次のように順番に再生し、循環します：

モード1：「大根抜き」

モード2：「サウンド1」

モード3：「サウンド2」

モード4：「サウンド3」

モード5：「サウンド4」

モード6：「サウンド5」

二、音楽ホール

8、バイオリン

押して再生して、もう一回押すと次の曲に切り替えます。

5曲のバイオリンを順番に再生します。

9、ピアノ

押して再生して、もう一回押すと次の曲に切り替えます。

5曲のピアノを順番に再生します。

10、ギター

押して再生して、もう一回押すと次の曲に切り替えます。

5曲のギターを順番に再生します。

11、サククス

押して再生して、もう一回押すと次の曲に切り替えます。
5曲のサククスを順番に再生します。

12、琴のボタン

琴のボタンを押してそれぞれに対応する音楽を再生します。

1番目の琴のボタンを一回押して「Do」を再生します。

2番目の琴のボタンを一回押して「Re」を再生します。

3番目の琴のボタンを一回押して「Mi」を再生します。

4番目の琴のボタンを一回押して「Fa」を再生します。

5番目の琴のボタンを一回押して「So」を再生します。

三、勉強テレビ

13、挨拶

「丁寧なあいさつ」を放送し、「丁寧なあいさつの曲」を自動的に放送します。

14、物語を聞く

「物語を聞く」が再生され、「物語1」が自動的に放送されます。このモードでは、前の曲、次の曲の順に再生します：

1. 物語1

3. 物語3

2. 物語2

このモードで再生ボタンを押して、前回再生した物語を一度に繰り返します。

15.生活知恵

「生活知恵」を放送して、「生活知恵1」の自動的に放送します。このモードでは、前の曲、次の曲の順に再生します：

1.生活知恵1

3.唐詩

2.生活知恵2

このモードで再生ボタンを押して、前回再生した知恵を一度に繰り返します

16、音楽を聞く

「音楽を聴く」を再生してから、「音楽」が自動的に再生されます。このモードでは、前の曲、次の曲の順に再生します：

1. 音楽1
2. 音楽2
3. 音楽3

4. 音楽4
5. 音楽5

このモードで再生ボタンを押して、前回再生した音楽を一度に繰り返します

四、電話

17. 録音

「録音」ボタンを押すと、録音を再生します。録音はマイクの穴に向かって話したい内容を話します。

録画してから、3回再生します。

18. 五芒星

一回押して「ベル1」を放送し、もう一度「五芒星」を再生してから「緑色」を押してみ、ドラムのランプが緑色の光を循環して点灯します。

19. 円型

一回押して「ベル2」を放送し、もう一度「円型」を再生してから「黄色」を押してみ、ドラムのランプが黄色の光を循環して点灯します。

20. 方形

一回押して「ベル3」を放送し、もう一度「方形」を再生してから「オレンジ」を押してみ、ドラムのランプがオレンジの光を循環して点灯します。

21. ハート形

一回押して「ベル4」を放送し、もう一度「ハート形」を再生してから「赤い色」を押してみ、ドラムのランプが青の光を循環して点灯します。

五、時鐘

22. 12ギアスイッチ切替

時計の針をその位置に合わせて指示音を流します。

六、携帯を認知する

23. 携帯を認知する

サイクル:モード1→モード2→モード3。同時に、提示音を再生します。

モード1:ランダムに26のアルファベットを再生します。

アルファベットの提示音が終了すると、画面のアルファベットを押して、正しい場合、提示音+ランダムにアルファベット音を再生します。間違ったら、提示音+アルファベット音を再生します。2回間違ったら、ランダムにアルファベット音を再生します。
(p s :アルファベットの提示音の再生が終了すると、画面のアルファベットを押す場合、WYについて、一回押すとWで、二回押すとYです。XZについて、一回押すとXで、二回押すとZです。)

モード2 : 「アルファベットの歌」を再生します。

モード3 : 自動的に26文字ずつ、2回ループし、「A-Z」を再生します。

電池取付図

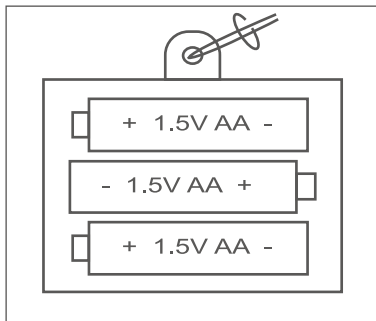

バッテリーの取り付け方

1. 玩具の電源がオフと確認してください。
2. 玩具の底に電池ケースを探して、ボルトを取り外してください。
3. 指示通り3個の1.5V「AA」電池をいれてください。(最高機能を表せるために、新しい電池を勧めます)
4. ボルトを締めてください。

バッテリー注意事項

- 1.製品は1.5 V「AA」非充電電池を3本使用します；
- 2.電池の取り出しと取り付けはおもちゃの電池ボックスの極性と電圧標識に従って、正しく操作してください。電池はショートしてはいけません；
- 3.非充電電池は充電できません；
- 4.異なるタイプの電池や新旧の電池は混用してはいけません；
- 5.おおすすめの電池と同じまたは同等の電池のみを使用してください；
- 6.使い尽くした電池はおもちゃから取り出してください。長期間使用しない場合はおもちゃの電池を取り出してください；
- 7.電源端子はショートしてはいけません；
- 8.お勧めの数以上の電源に接続することはできません。

故障判断

もし、ゲーム中、ハングアップだったら、以下のステップで解決してください：

- 1.本体の電源をオフしてください；
- 2.バッテリーを取り外してください；
- 3.数分間後、バッテリーをいれてください；
- 4.スタートしてください；リセット
- 5.もし問題を解決しないと、新しいバッテリーを交換してみてください。

メンテナンス

- 1.柔軟の布で表面を拭いて、清潔を確保します。
- 2.直射日光と熱源を離れてください。
- 3.長時間お使わないと、電池を取り出してください。
- 4.硬いものとの衝突とか、分解とかは禁止です。
- 5.水中にいれないで下さい。

本取扱説明書は非常に重要で、適当に保管してください。

30分で何のボタンも操作されず、スリープ提示音を再生した後に電源を切ります。



Baby Growth accompanied with curiosity and imagination!

让好奇心和想象力伴随着宝宝成长！

赤ちゃんの成長に好奇心と想像力を伴います！

E-mail : info@tumama-kids.com

Web : www.tumama-kids.com

Dealer : Tumama Kids Care (Shenzhen) Company Limited

制造商：小兔母婴（深圳）有限公司

メーカー：小兔母婴（深圳）有限会社

All rights reserved